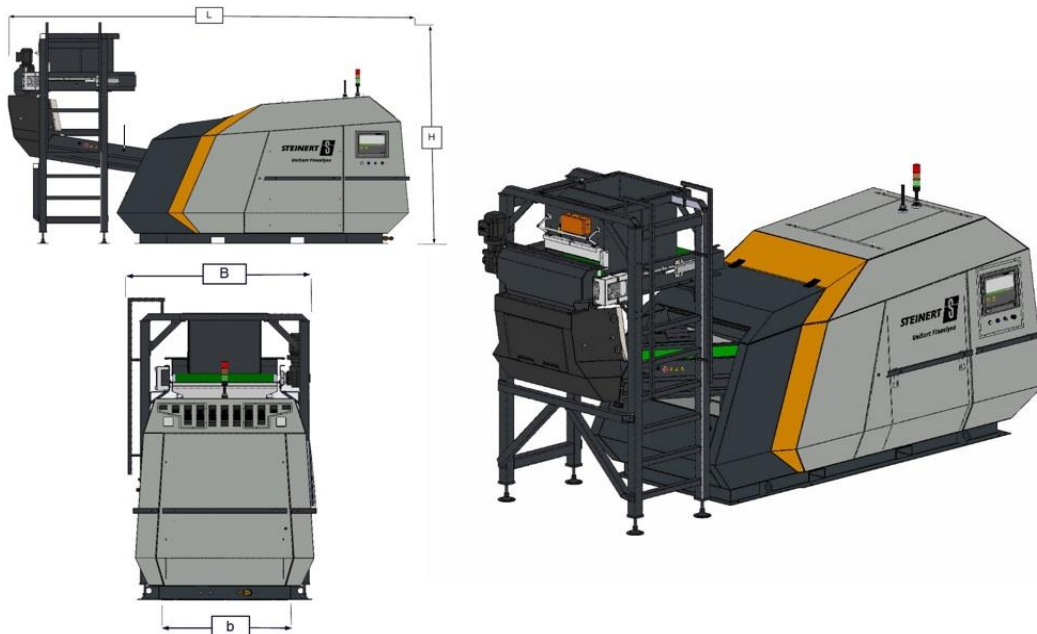

**Typ / type**
**P 75 180 R V6 O**
**Allgemeine Daten / general values**

Maschine / machine	UniSort Finealyse P
Verwendung / use	Sensorsystem zur Identifikation und Sortierung von Flakes / sensor-system for identification and sorting of flakes
Korngröße / particle size	5 - 30 mm
Bandgeschwindigkeit / conveyor speed	3 m/s
(1) Temperaturbereich / temperature range	+5...+45°C
(3) Luftschallemission LpA / noise emission LpA	73 dB (A)
Messprinzip / measuring method	Hyper Spectral Imaging
erkennbare Sorten / detectable materials	PE, PET, PP, PS, PVC, Zellulose / cellulose, weitere Sorten anlernbar / possibility to match system for other materials

**(2) Hauptmaße / main dimensions**

Nutzbreite "b" / nominal width "b"	750 mm
Länge "L" / length "L"	4520 mm
Breite "B" / width "B"	1500 mm
Höhe "H" / height "H"	2530 mm
max. Durchlasshöhe "h" / max. passage height "h"	30 mm
ca. Gesamtgewicht / approx. total weight	1450 kg

**Zeichnung / drawing**

**Elektrische Daten / electrical data**

Hier angegeben sind allgemeine Werte. Exakte Werte siehe Stromlaufpläne. / Shown here are general values. For exact values see circuit documentation.

max. Anschlussleistung / max. connected load	9,5 kW
typ. Anschlussleistung / typ. connected load	7 kW
max. Stromaufnahme / max. power consumption	16 A
typ. Stromaufnahme / typ. power consumption	11 A
notwendige Vorsicherung / required fuse	16 - 32 A
Spannungsversorgung / required voltage	380..415 V 3~ /N/PE - 50/60 Hz

**Druckluftanschluss / compressed air connection**

Anschlussleistung bei 8 bar / connected load at 8 bar	1500 NI/min
(4) Verbrauchsleistung / air consumption	1500 NI/min
(5) Druckluftqualität / compressed air quality	ISO 8573-1: Klasse 3.4.4 / Class 3.4.4
Anschlussdurchmesser / connection diameter	1"
min. Anschlusszuleitung / min. connecting lead	1 1/2"
Ventilabstand / valve distance	12,5 mm
Düsenabstand / nozzle distance	6,25 mm
max. Druck / max. pressure	6 bar
Betriebsdruck / operating pressure	5 bar
Austragsrichtung / discharge direction	von oben / from above

**Kommunikation / communication**

Kommunikation / communication	potenzialfreie Kontakte, Profibus oder Profinet / potential-free contacts, profibus or profinet
Fernwartung / remote access	Ethernet, optional UMTS

## = FLK+ESP

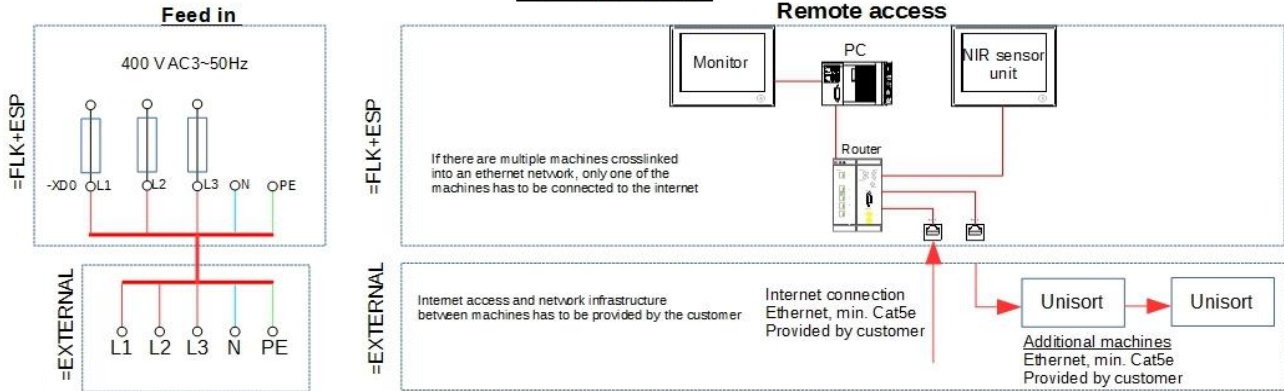

## Communication to higher level control

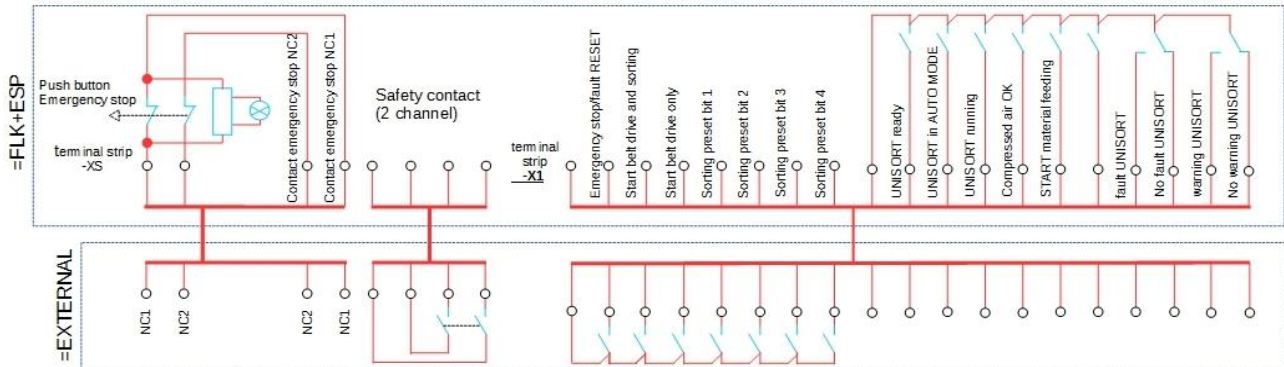

Hier angegeben sind allgemeine Werte. Exakte Werte siehe Stromlaufpläne. / Shown here are general values. For exact values see circuit documentation.

- (1) Andere Temperaturbereiche sind auf Anfrage möglich.  
/ Other temperature ranges are possible on request.
- (2) Werte gelten für UniSort-Komponenten; zusätzlicher Freiraum für Wartung: min. +1 m um und über Maschine, Brücke muss senkrecht montiert werden (max. Schräglage 2°)  
/ additional free space for maintenance tasks: min. +1 m above and around the machine
- (3) Gemessen bei Leerlauf (ohne Materialaufgabe) an einer UniSort Fineanalyse, Werte im Betrieb höher, ausführliche Erläuterung auf Anfrage  
/ measured in neutral (without material) at a UniSort Fineanalyse (including UniSort conveyor belt and hood), values higher during operation, detailed explanation on request
- (4) abhängig vom Sortiergut  
/ depending on the sorting material
- (5) Abweichend hierzu können unter bestimmten Voraussetzungen andere Klassen verwendet werden. Diese bitte beim Hersteller erfragen.  
/ Under certain circumstances, other classes can be used. Please contact the manufacturer for more information.